

# Schaltplan W111 220b/220SB Bj. 59-65

## Typ 220 b und 220 Sb

- 1a Leuchteinheit links
- I Blinklicht
- II Fernlicht und Abblendlicht
- III Standlicht
- IV Nebelscheinwerfer
- V Parklicht
- 1b Leuchteinheit rechts
- I Blinklicht
- II Fernlicht und Abblendlicht
- III Standlicht
- IV Nebelscheinwerfer
- V Parklicht
- 2a Signalhorn rechts
- 2b Signalhorn links
- 3 Motor
- 4 Scheibenwischer zweistufig
- 5 Fußpumpe mit Schalter
- 6 Steckverbindungen
- 7 Heizgebläsemotor

- 8 Zündverteiler
- 9 Zündspule
- 10 Vorwiderstand
- 11 Abblendschalter
- 12 Blinkgeber
- 13 Autom. Kupplung (Sonderwunsch)
- 14 Schalter für Heizgebläse
- 15 Steckdose
- 16 Zigarrenanzünder
- 17 Uhr
- 18 Kombi-Instrument
- 19 Starterzug
- 20 Schalter für Scheibenwischer
- 21 Lenkschloß
- 22 Schalter für Deckenleuchte
- 23 Lichtdrehschalter zusätzlich mit Stellung für Parklicht links und rechts und Zugschalter für Nebelscheinwerfer
- 24 Deckenleuchte
- 25 Schalter für Rückfahrscheinwerfer
- 26 Schalter für Bremslicht
- 27 Türkontaktschalter

- 28 Steckverbindung
- 29 Leseleuchte
- 30 Blinkschalter und Lichthupe
- 31 Lenkrad mit Signalring
- 32 Anlasser
- 33 Sicherungen
- 34 Fernlichtblinkgeber
- 35 Regler
- 36 Lichtmaschine
- 37 Batterie
- 38 Geber für Kraftstoffanzeige
- 39 Blinkleuchte rechts
- 40 Rückfahrscheinwerfer rechts
- 41 Park- und Schlußleuchte rechts
- 42 Bremsleuchte rechts
- 43 Kennzeichenleuchte rechts
- 44 Kennzeichenleuchte links
- 45 Bremsleuchte links
- 46 Rückfahrscheinwerfer links
- 47 Schluß- und Parkleuchte links
- 48 Blinkleuchte links

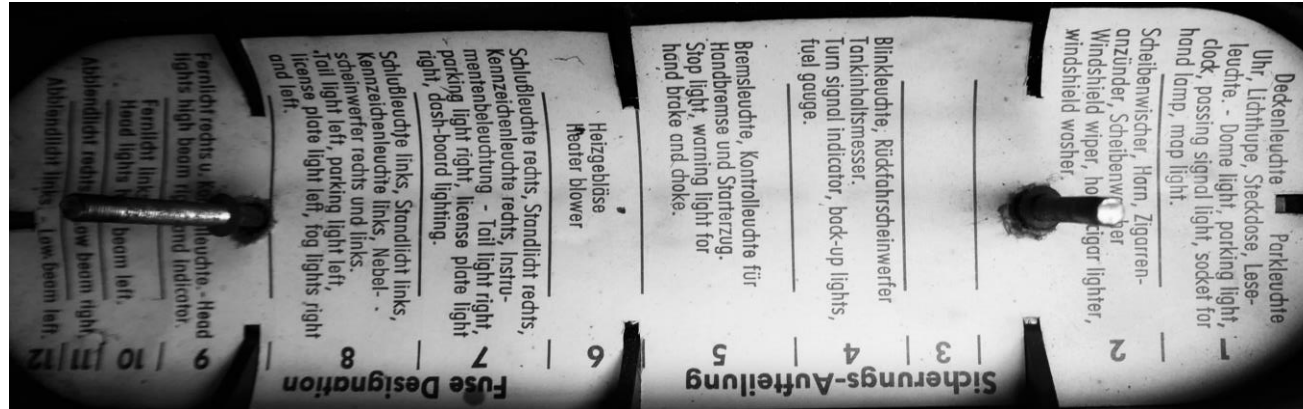

## **Zündanlage**

- 1 - Klemme an der Zündspule. Kabel führt zum Unterbrecherkontakt bzw. Zündsteuergerät
- 4 - Hochspannungsleitung von der Zündspule zum Zündverteiler.
- 4a - Zündspule I Klemme 4 (bei mehreren Zündspulen)
- 4b - Zündspule II Klemme 4 (bei mehreren Zündspulen)

## **geschaltetes Plus**

- 15 - geschaltetes Plus vom Zündstartschalter
- 15a - Ausgang am Vorwiderstand zu Zündspule und Starter
- 15r - Zündschloss-Radiostellung (Wake-UP)

## **Batterie**

- 29 - Batterie-Plus, hinten, m. Crash-Abschaltung
- 29a - Batterie-Plus abgesichert, hinten, m. Crash-Abschaltung
- 30 - Plusleitung direkt von der Batterie
- 31 - Lichthupe

## **Fahrtrichtungsanzeiger**

- 49 - Eingang Blinkgeber
- 49a - Ausgang Blinkgeber

## **Startschalter**

- 50 - Startinformation am Starter (Magnetschalter)

## **Generator**

- 51 - + Gleichrichter Generator

## **Scheibenwischer**

- 53 - Eingang Wischermotor Plus

## **Beleuchtung**

- 54 - Bremslicht
- 54L - Brems-Blinkleuchte links
- 54R - Brems-Blinkleuchte rechts
- 55 – Nebelscheinwerfer (N)
- 56 - Scheinwerferlicht (Eingang Umschaltrelais)
- 56a - Fernlicht und Kontrollleuchte
- 56b - Abblendlicht
- 56d - Lichthupe
- 57a – Parklicht (P)
- 57L - Parklicht links (PL)
- 57R - Parklicht rechts (PR)
- 58 - Begrenzungs-, Kennzeichen-, Instrumenten-, Schlussleuchten
- 58d - Regelbare Instrumentenbeleuchtung

## **Regler**

- 61 - Klemme am Gleichrichter und Klemme am Regler für deren gegenseitige Verbindung zur Regulierung der DF-Spannung (Erregerspannung) und Ableitung für reglerseitigen Anschluss der Ladekontrollleuchte

## **Akustische Einrichtungen**

- 71 - Horn
- 75 - Autoradio / Zigarettanzünder

## **Schalter**

- 81 - Eingang am Schalter (Wechsler/Öffner)
- 81a - 1. Ausgang am Schalter (Wechsler/Öffner)
- 81b - 2. Ausgang am Schalter (Wechsler/Öffner)
- 82 - Eingang am Schalter (Schließer)
- 82a - Erster Ausgang am Schalter (Schließer)
- 82b - Zweiter Ausgang am Schalter (Schließer)
- 83 - Eingang am Schalter (Mehrstufenschalter)
- 83a - Erster Ausgang am Schalter (Mehrstufenschalter)
- 83b - Zweiter Ausgang am Schalter (Mehrstufenschalter)

## **Relais**

- 84 - Eingang Stromrelais, Antrieb/Relaiskontakt
- 84a - Ausgang Stromrelais, Antrieb (Rundumkennleuchte links)
- 84b - Ausgang Stromrelais, Relaiskontakt (Kontrollleuchte Rundumkennleuchte links)
- 84c - Ausgang Stromrelais, Antrieb (Rundumkennleuchte rechts u. a.)
- 84d - Ausgang Stromrelais, Relaiskontakt (Kontrollleuchte Rundumkennleuchte rechts u. a.)
- 85 - Ausgang Schaltrelais, Minus, Steuerstromkreis am Relais
- 85c - Einschaltsignal für Tonfolgerelais
- 86 - Eingang Schaltrelais, Plus, Steuerstromkreis am Relais
- 86s - Eingang Schaltrelais Alarmanlage

## **Kontakte**

- 87 - Eingang Arbeitsstromkreis am Relais (Öffner und Wechsler)
- 87a - Ausgang Arbeitsstromkreis am Relais (Öffner)
- 88 - Eingang Arbeitsstromkreis am Relais (Schließer)
- 88a - Ausgang Arbeitsstromkreis am Relais (Schließer)
- 88b - Ausgang Arbeitsstromkreis am Relais (Schließer, verbindet auch mit 88a)



# Schaltplan Typ 220 b und 220 Sb

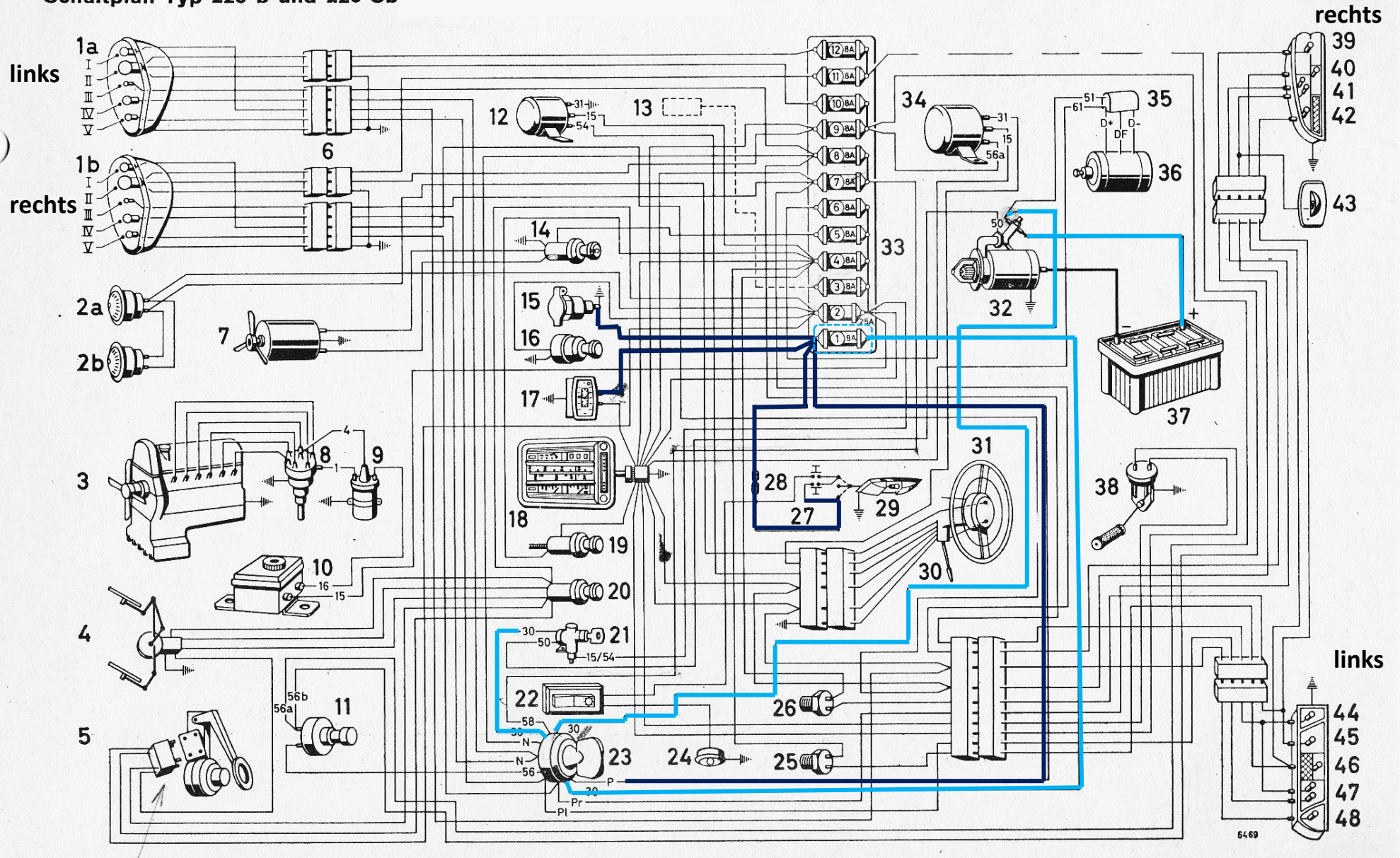

Permanent +

30 - Permanent + direkt von der Batterie

Permanent + über Sicherung 1



# Schaltplan Typ 220 b und 220 Sb

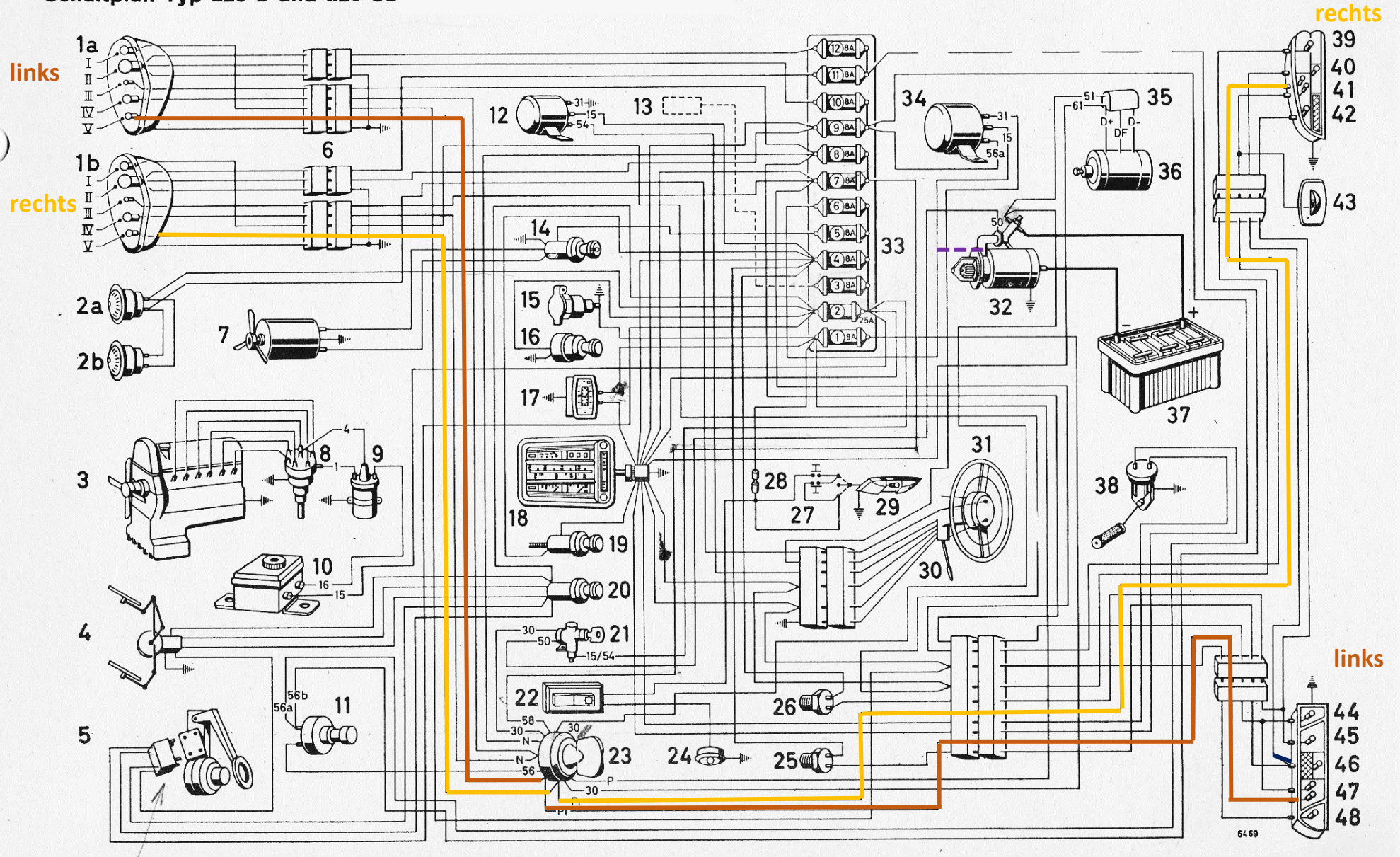

**Permanent +  
über Schalter**

**Permanent + PR geschaltet-Parklicht rechts**  
**Permanent + PL geschaltet-Parklicht links**

Anmerkung :  
Ab BJ Anfang 65 auch bei 220b/220S teilweise 5-poliger Anlassschalter verbaut mit Klemme 30P und P.  
AB Stellung „1“ wird Klemme 30 dabei vom Parklicht abgeschaltet, im Fahrbetrieb ist kein Parklicht mehr anschaltbar.



# Schaltplan Typ 220 b und 220 Sb

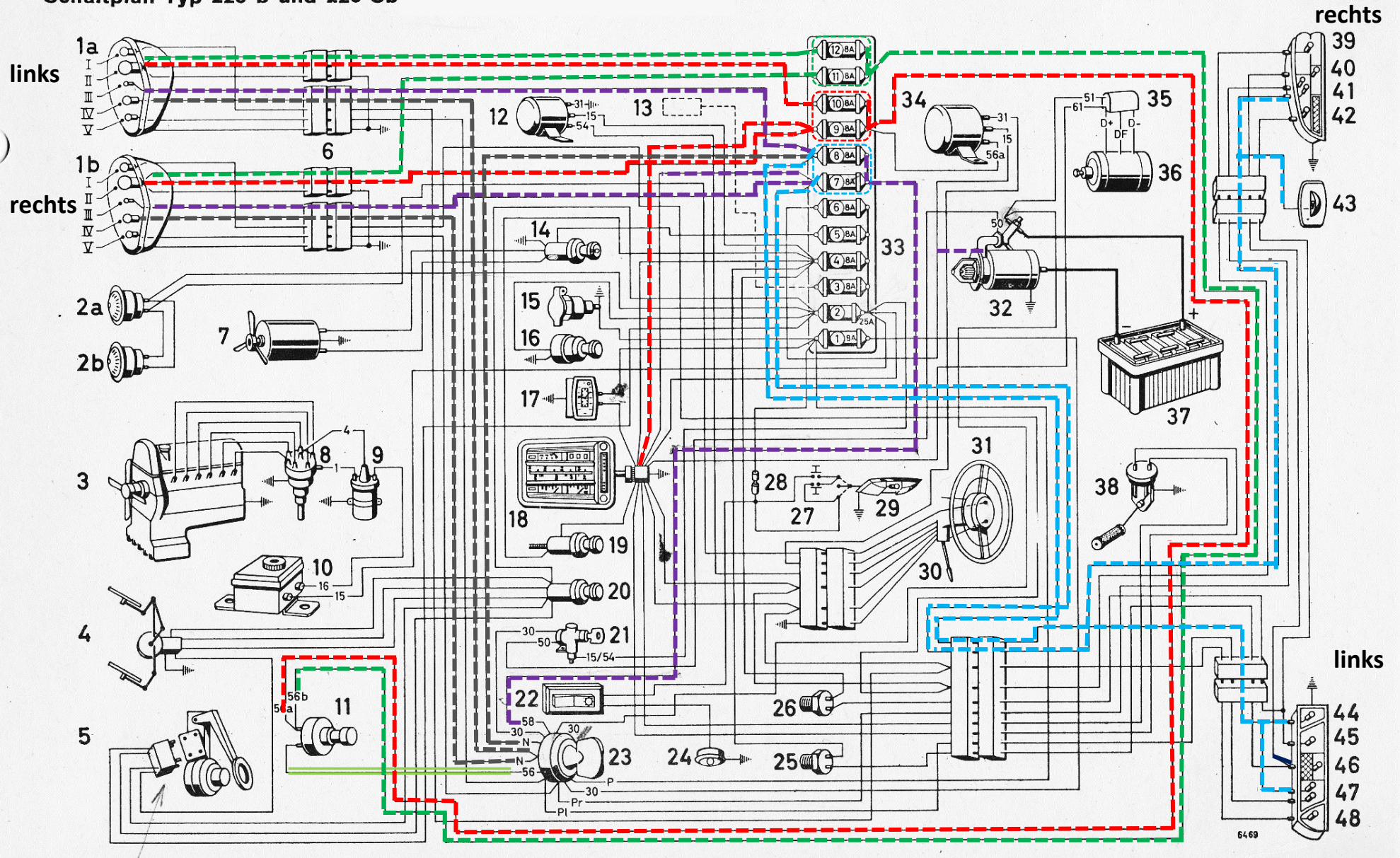

Permanent + 56 Licht + 56a Fernlicht + 56b Ablendlicht + 56 Rücklicht

Permanent + 58 Standlicht + N Nebellichter

Licht

Permanent + Sicherung 7-12 über Schalter



# Schaltplan Typ 220 b und 220 Sb

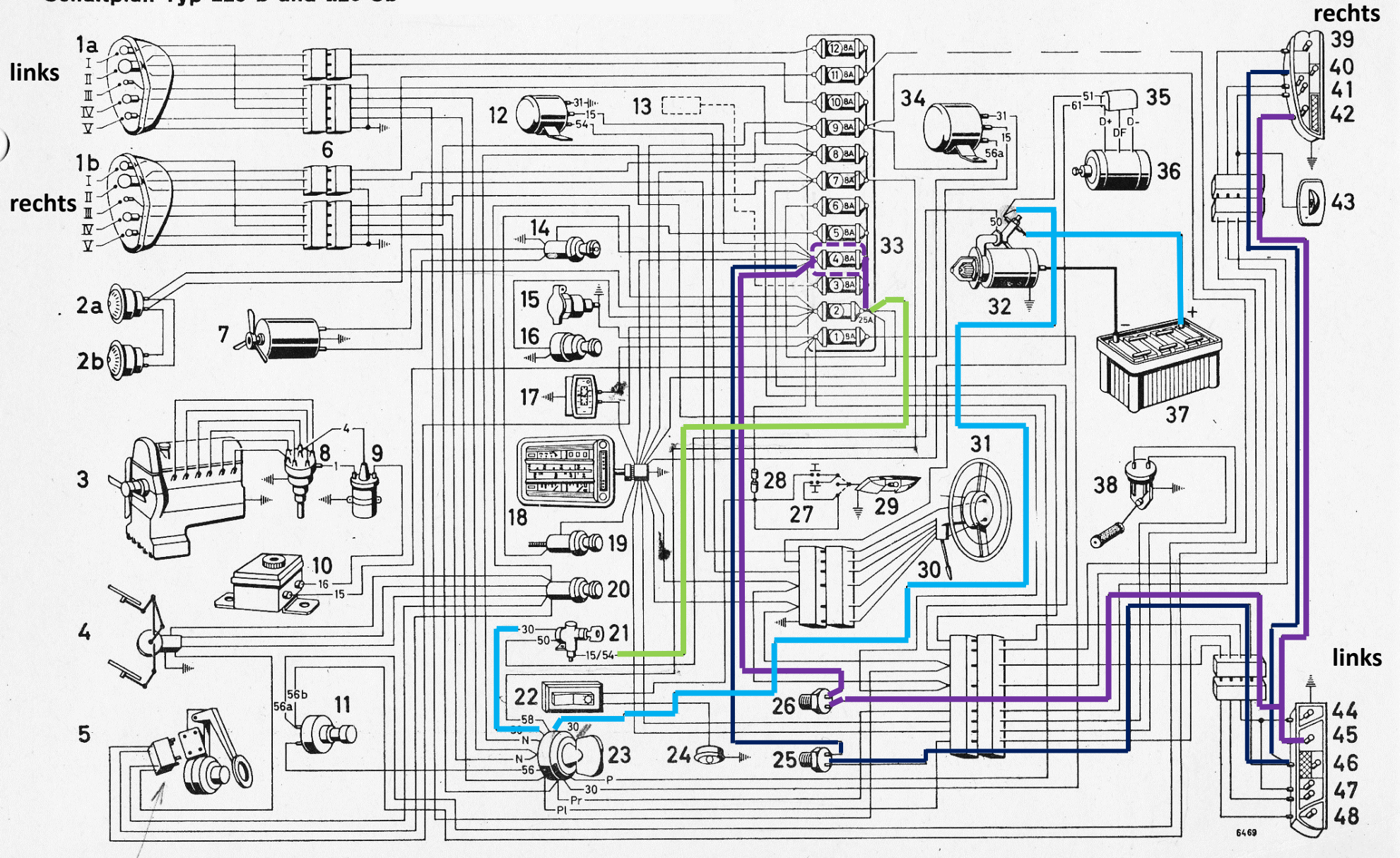

Lichter Zündschloss Klemme 15/54  
Sicherung 4

54 Bremslicht R Rückfahrcheinwerfer



# Schaltplan Typ 220 b und 220 Sb

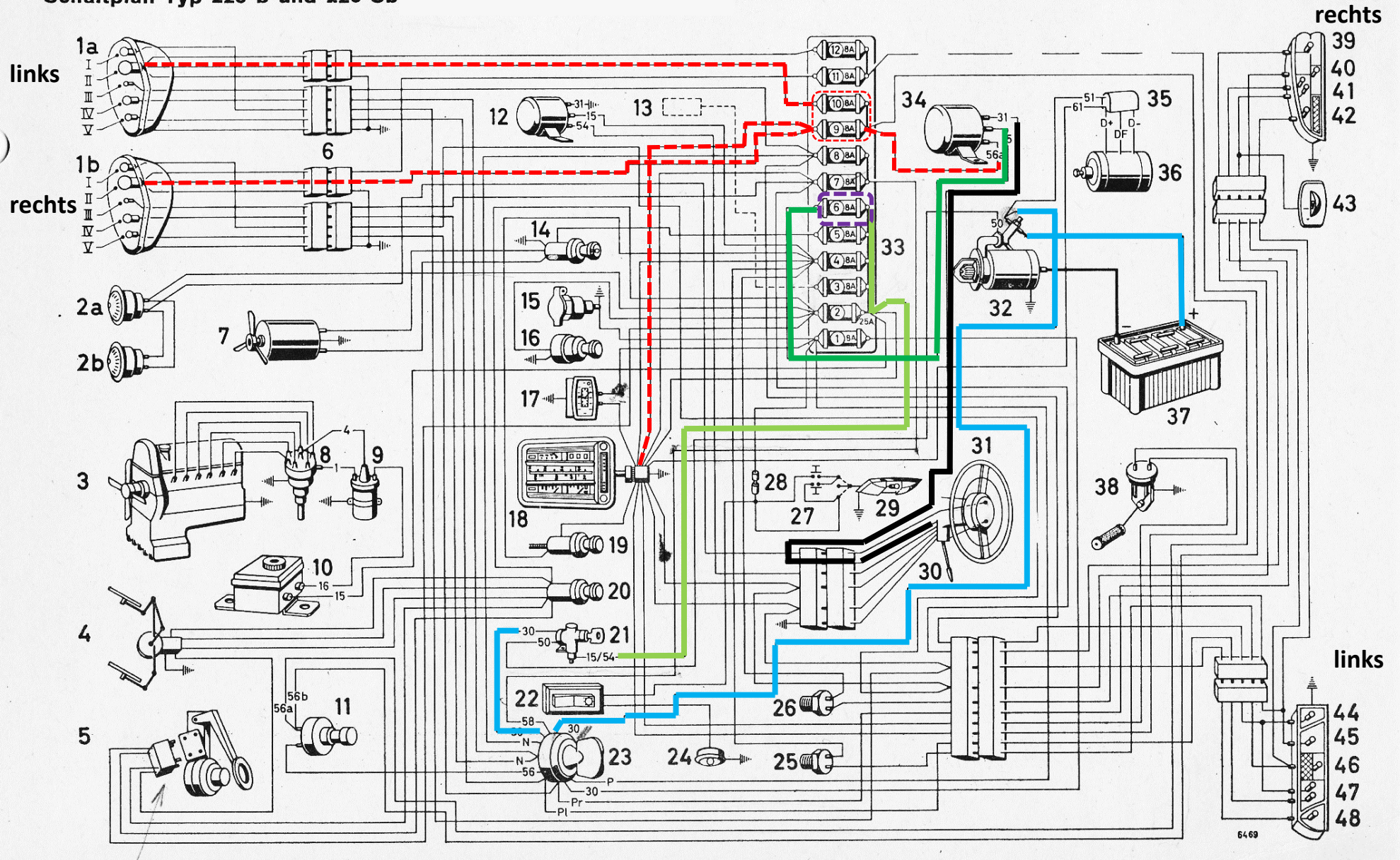

Lichthupe Zündschloss Klemme 15/54  
Sicherung 6

15 - Lichthupenrelais

31 Lichthupenrelais



# Schaltplan Typ 220 b und 220 Sb

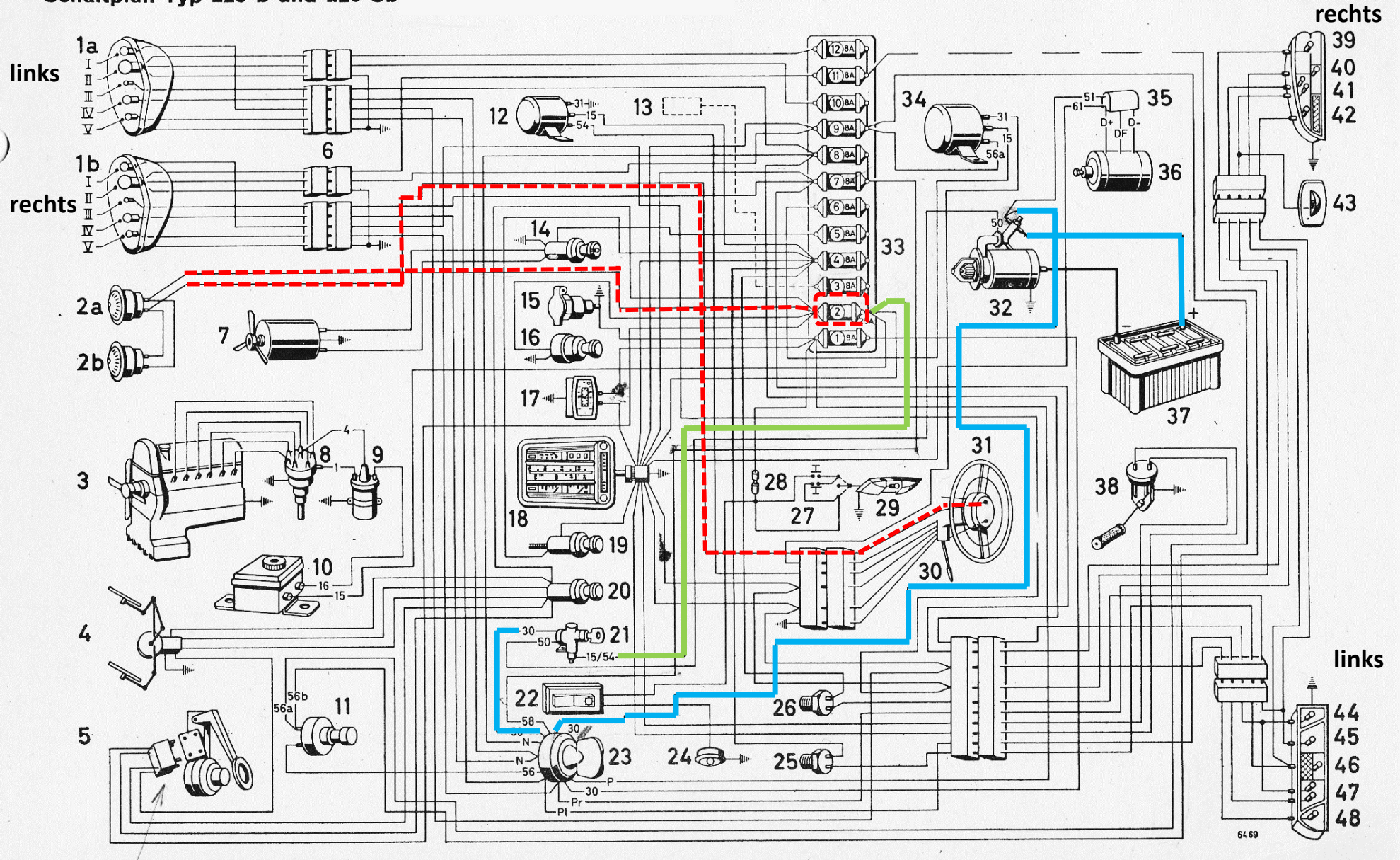

Hupe Zündschloss Klemme 15/54  
Sicherung 2

71 - Hupe



# Schaltplan Typ 220 b und 220 Sb

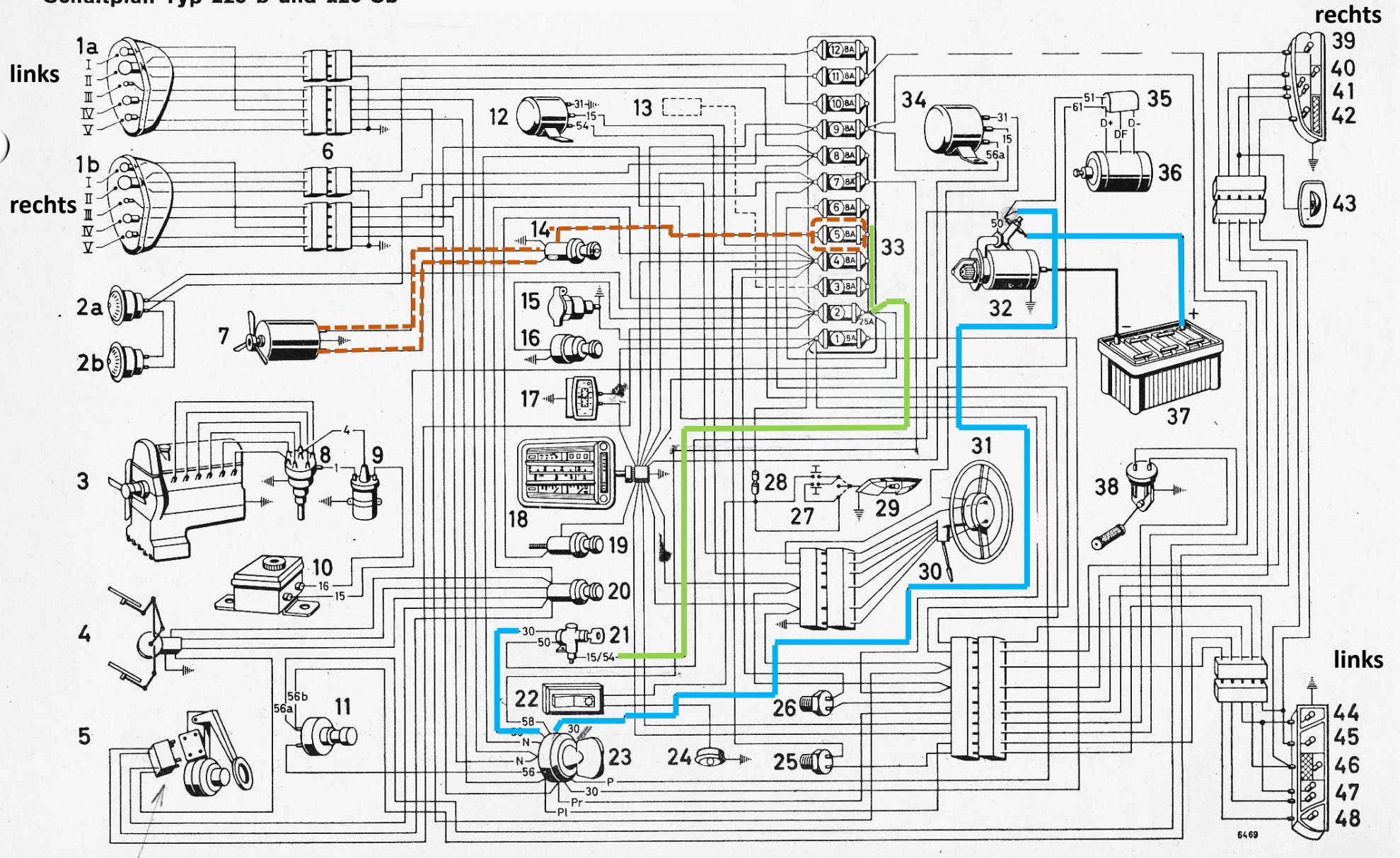

**Gebüse Zündschloss Klemme 15/54**  
**Sicherung 5**

**Gebüse**



# Schaltplan Typ 220 b und 220 Sb

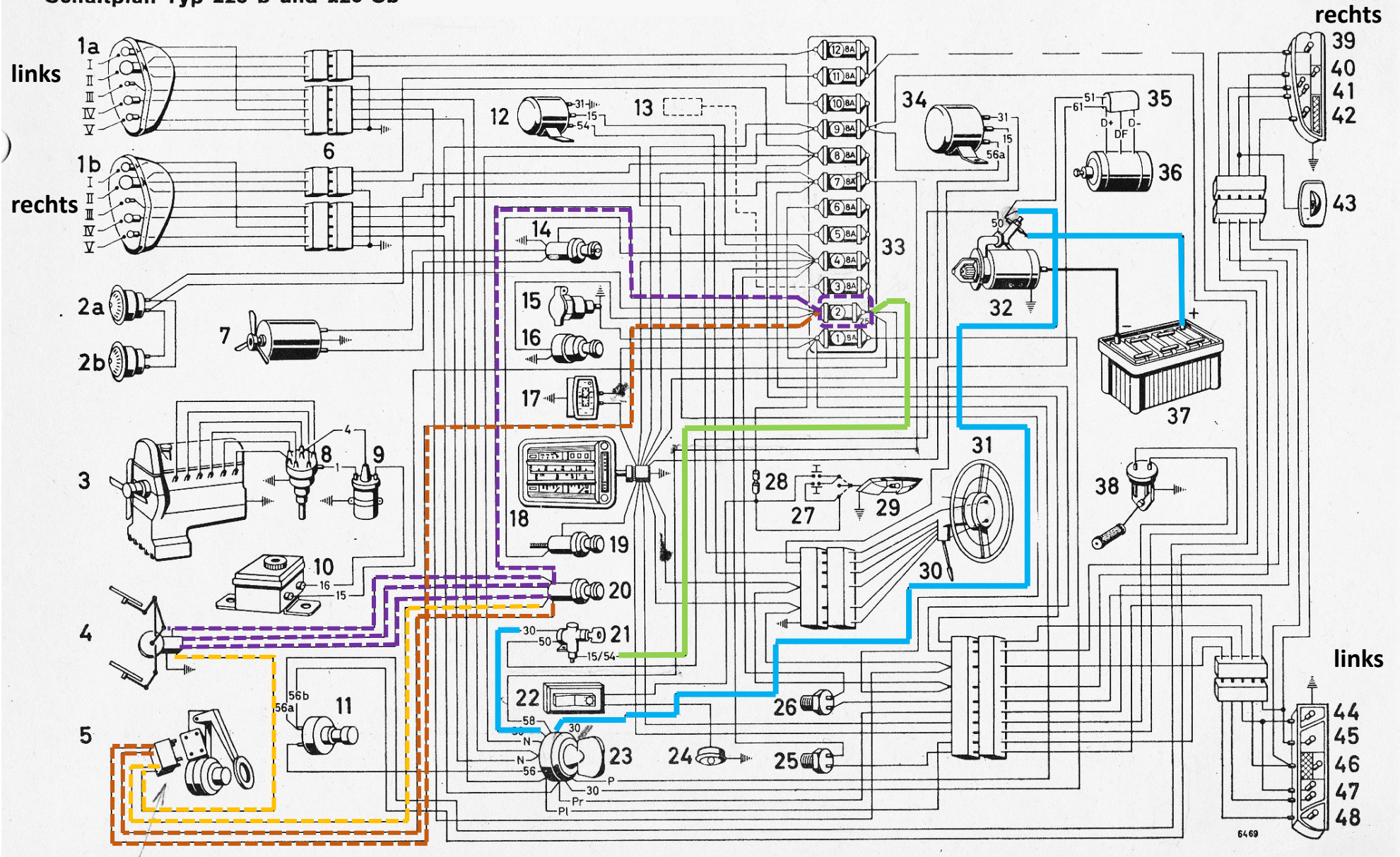

Scheibenwischer Zündschloss Klemme 15/54  
Sicherung 2

Schalter Fußpumpe  
Ansteuerung Wischer über Fußpumpe  
Wischeransteuerung



# Schaltplan Typ 220 b und 220 Sb

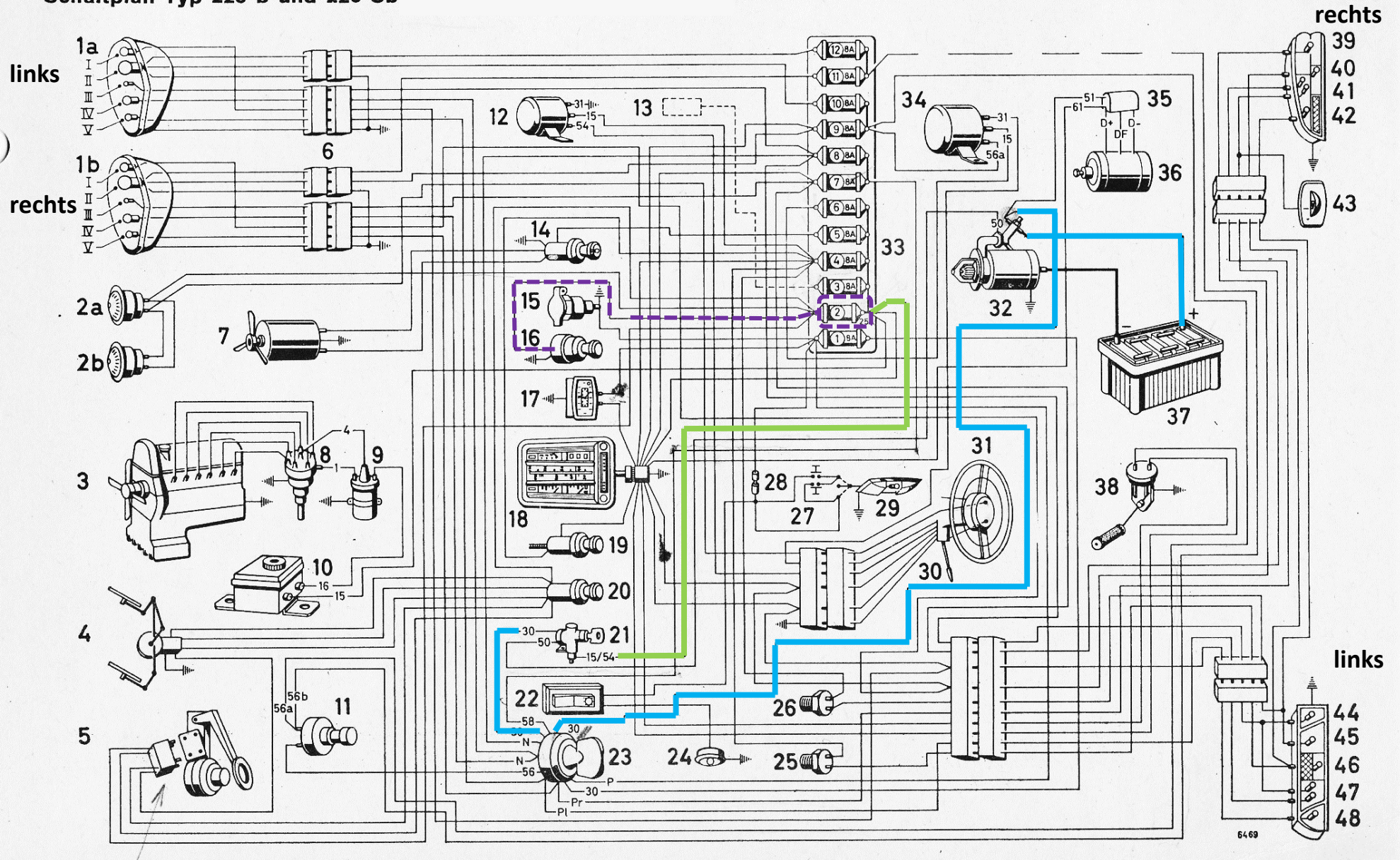

Zigarrenanzünder Zündschloss Klemme 15/54  
Sicherung 2

Zigarrenanzünder



# Schaltplan Typ 220 b und 220 Sb

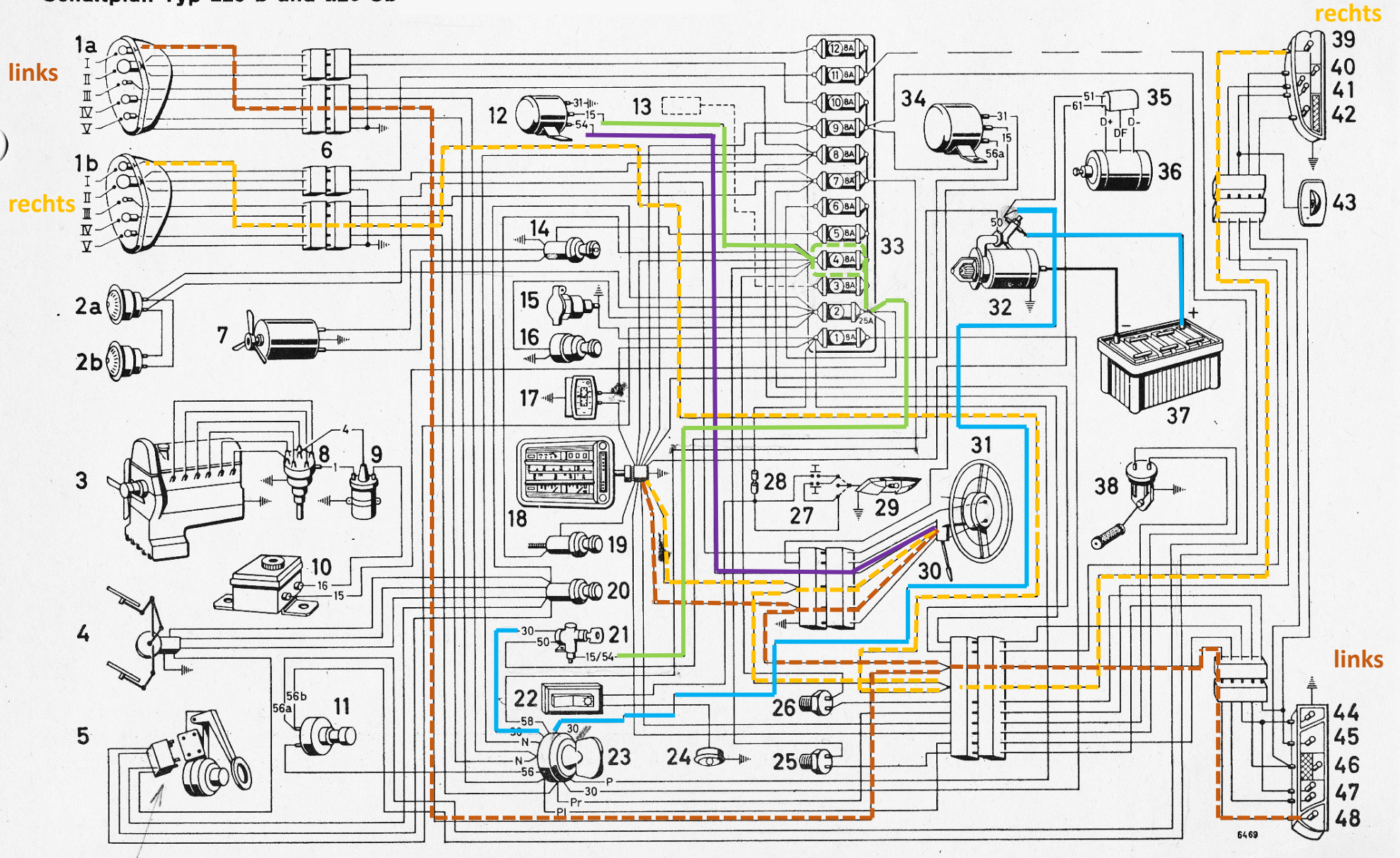

Blinker Zündschloss Klemme 15/54  
Sicherung 4

15 + ab Zündschloss 30 + ab Batterie 54 + ab Blinkrelais  
54 R Blinker rechts 54 L Blinker links



# Schaltplan Typ 220 b und 220 Sb

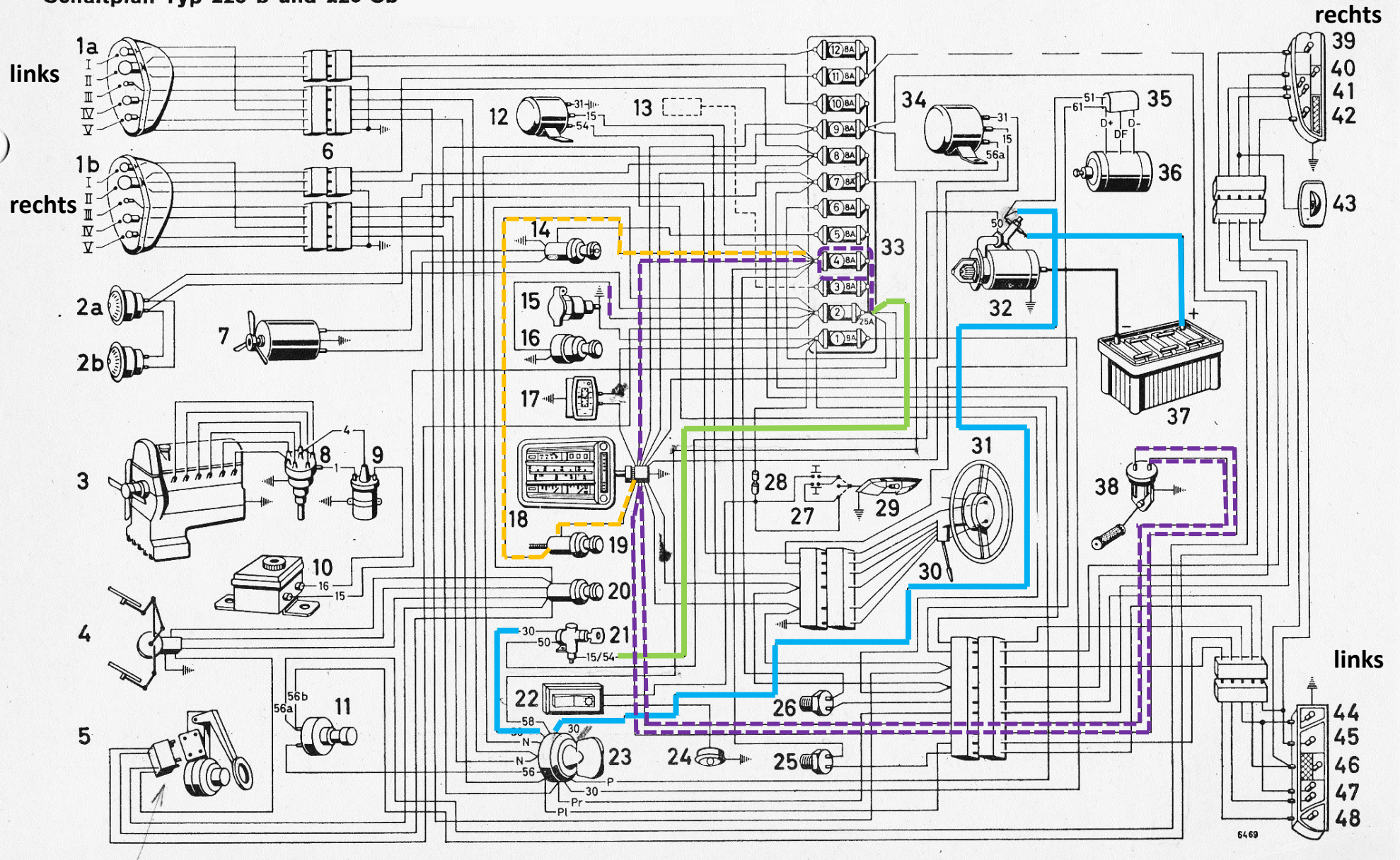

Anzeigen Zündschloss Klemme 15/54  
Sicherung 4

Tankanzeige  
Anzeige Choke



# Schaltplan Typ 220 b und 220 Sb

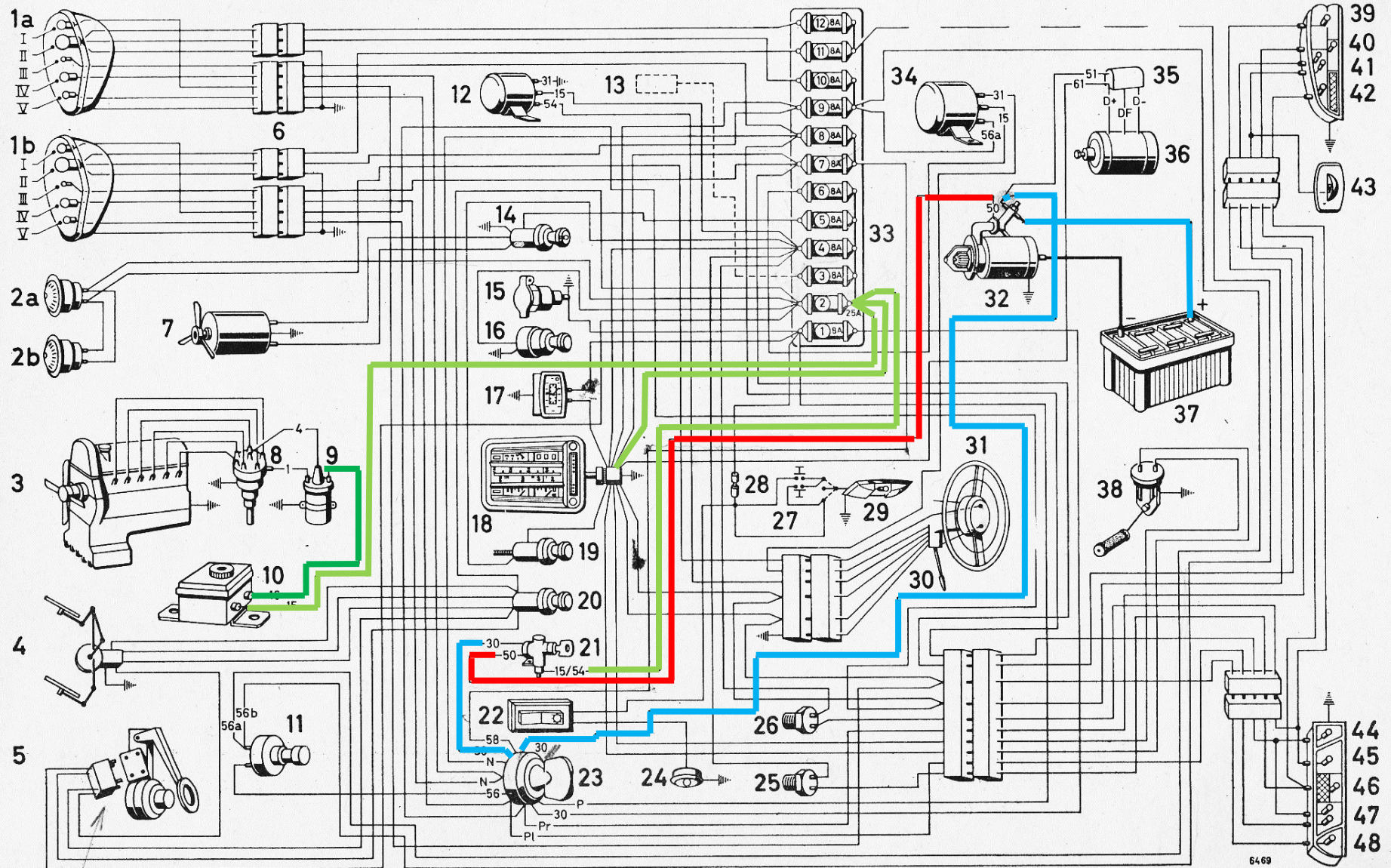

**Zündschloss-Klemme 30-15/54-50** **30-Permanent +**  
**15-Zündung (16 ab Vorwiderstand)**  
**50-Starter**

Anmerkung :  
 Ab BJ Anfang 65 auch bei 220b/220S teilweise 5-poliger Anlassschalter verbaut mit Klemme 30P und P.  
 AB Stellung „1“ wird Klemme 30 dabei vom Parklicht abgeschaltet, im Fahrbetrieb ist kein Parklicht mehr anschaltbar.



# Schaltplan Typ 220 b und 220 Sb

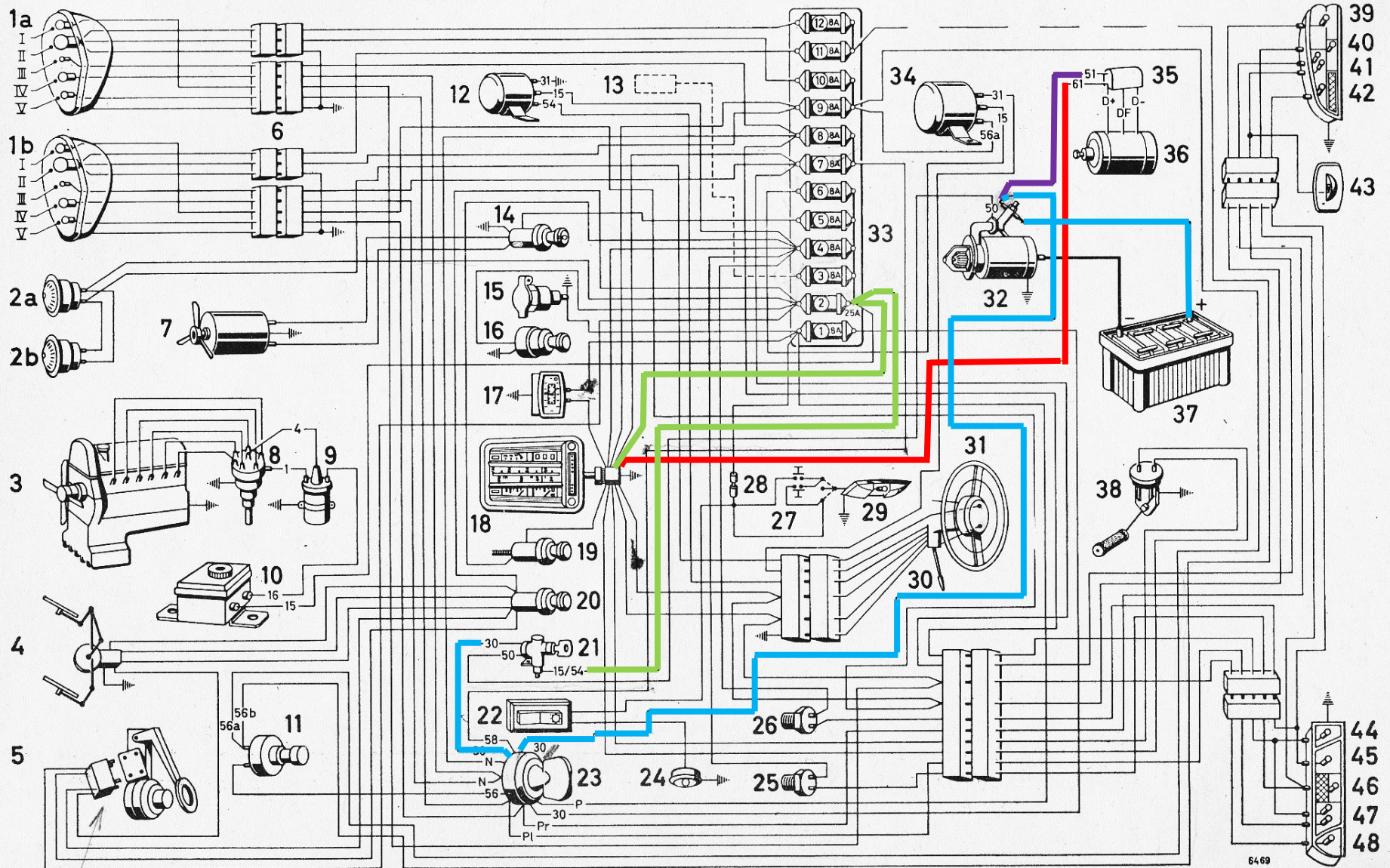

Zündschloss-Klemme 30-15/54-50

61-Regler, Anschluss an Ladekontrollleuchte

51- Gleichrichter